



നോർക്ക-റൂട്ട്സ്

നോർക്ക-സെന്റർ

ഗവ.ഗസ്റ്റ് ഹൗസിന് സമീപം

തൈക്കാട് പി.ഓ, തിരുവനന്തപുരം-695014

ഫോൺ- 0471-2770529/ 2770517

വെബ് സൈറ്റ്- www.norkaroots.net

ഇ-മെയിൽ- mail@norkaroots.org

ടെണ്ടർ ക്ഷണിക്കുന്നു.

നോർക്ക റൂട്ട്സ് ഹെഡ് ഓഫീസിലെ മൂന്നാം നിലയിലെ ഇന്റീരിയർ വർക്കുകൾ ചെയ്യുന്നതിനുള്ള ടെൻഡറുകൾ ക്ഷണിക്കുന്നു. കൂടുതൽ വിവരങ്ങൾ ചുവടെ ലഭ്യമാണ്. ടെൻഡറുകൾ സ്വീകരിക്കുന്ന അവസാന തീയതി 02/06/2023 ഉച്ചതിരിഞ്ഞ് 3 മണി.

ഒപ്പ് /

ചീഫ് എക്സിക്യൂട്ടീവ് ഓഫീസർ

തിരുവനന്തപുരം

26/05/2023

നോർക്ക-റൂട്ട്സ്
നോർക്ക സെന്റർ
തൈക്കാട്, തിരുവനന്തപുരം

നോർക്ക റൂട്ട്സ് ഹെഡ് ഓഫീസിലെ മൂന്നാം നിലയിൽ ചീഫ് എക്സിക്യൂട്ടീവ് ഓഫീസറുടെ കാബിനിൽ ഇന്റീരിയർ വർക്കുകൾ ചെയ്യുന്നതിനു വേണ്ടി ടെൻഡർ നൽകുന്ന ഏജൻസികൾക്കുള്ള നിർദ്ദേശങ്ങൾ.

- **PARTITION - 60 Sq.ft**
(Back wall partition made with plywood frame and a flesh door as per design)
- **PANELLING - 120 Sq. ft**
(HDMR panelling in partition both sides as per existing style)
- ഓഫീസ് കാബിൻ നേരിട്ട് സന്ദർശിച്ച് ഓഫീസുമായി ബന്ധപ്പെട്ട് നൽകിയിരിക്കുന്ന വിവരങ്ങൾ ഉറപ്പുവരുത്തേണ്ടതാണ്.
- ടെൻഡറുകൾ സീൽഡ് ചെയ്തവ ആയിരിക്കണം.

വിശദ വിവരങ്ങൾ ചുവടെ ചേർക്കുന്നു.

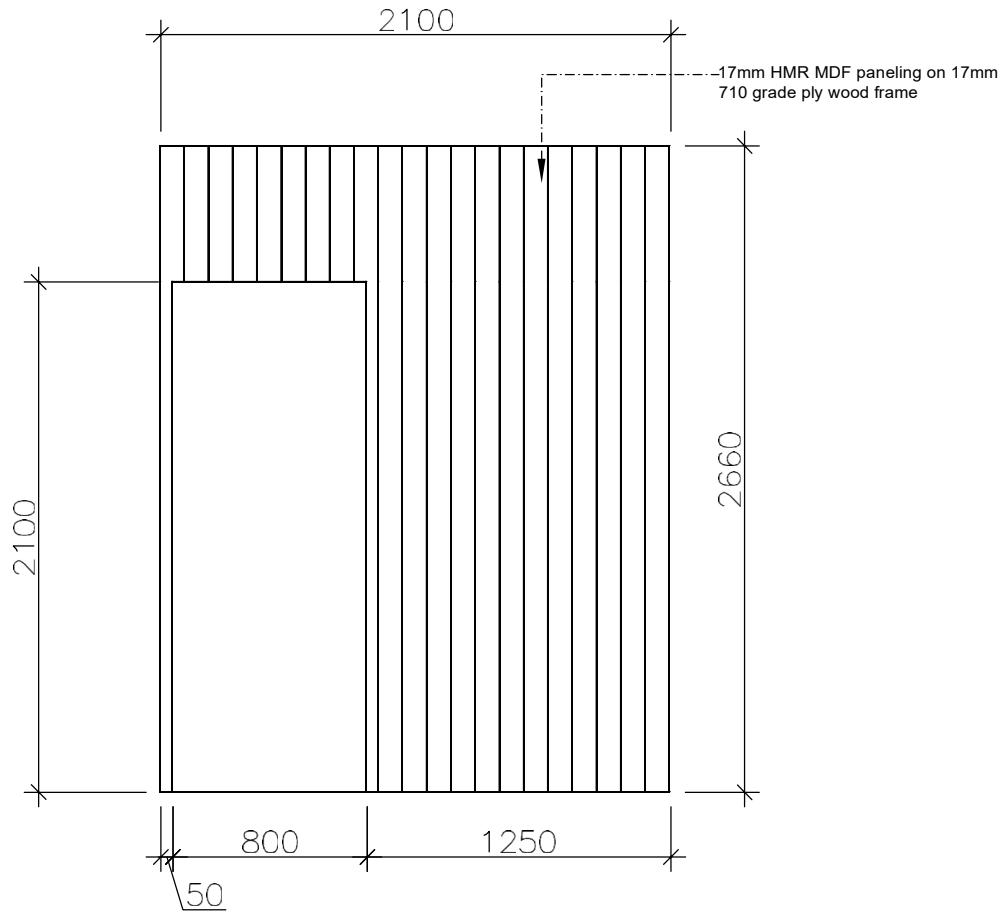

SHEET REMARKS

Note:
1. All dimensions are

REVISION DETAILED NOTES

A				
B				
C				
D				
E				

NO.	DATE	REV.	REASON	BY	CHKD.
-----	------	------	--------	----	-------

DESIGNER

PROJECT

**NORKA ROOTS
CEO ROOM
BACK PARTITION**

DRAWING

DESIGNED BY: ameerkhan	CHECKED BY:
DRAWN BY:	SHEET:
REVISED BY:	

SCALE

KEY PLAN

PROJECT No.	REV. No.	SHEET No.
-------------	----------	-----------

Quotation

INTERIOR WORKS AT CEO OFFICE TRIVANDRUM.

Sl No.	Description	Quantity	Rate	Amount
1	PARTITION			
	Back wall partition made with plywood frame and a flesh door as per design.	60 sqft		
2	PANELLING			
	HDMR paneling in partition both sides as per existing style.	120 sqft		
SUB TOTAL				
GS		18%		
T				
TOTAL				
Amount In Words-				